

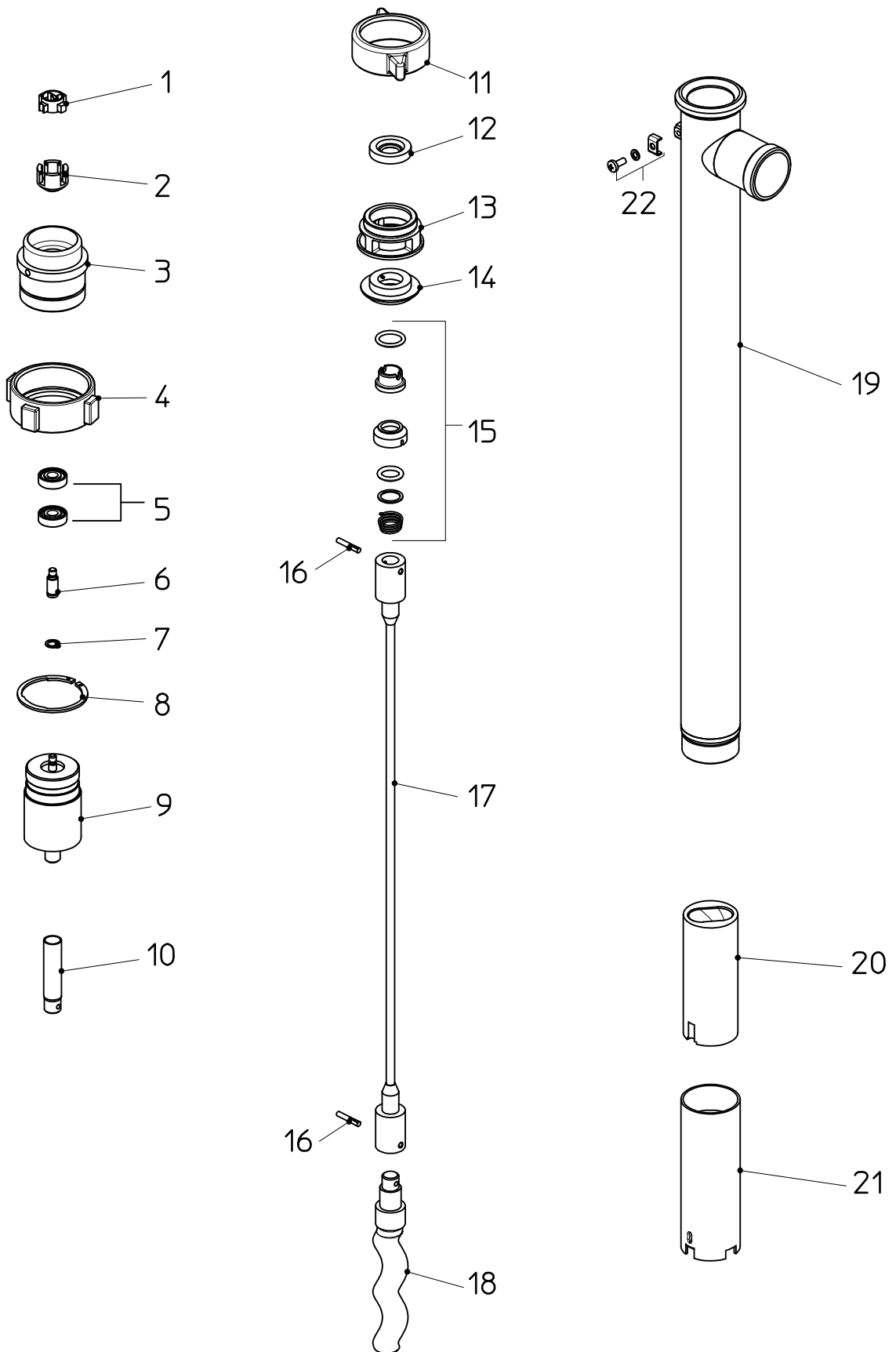

Exzentrerschneckenpumpe F 550 GSXA-50/21
Eccentric worm-drive pump F 550 GSXB-50/21
Pompe à vis hélicoïdale excentrée



Pos. Nr. Rep.	Stück/ Gerät Qty./ Unit Qté./ Unité	Bestellbezeichnung	Bestell-Nr. / Part No. / Référence		Description	Désignation
		Ausführung nach Ersatzteildarstellung Nr. 550 80 061 – 10/2012 ab Fertigungsnummer 55067927	F 550 GSXA-50/21	F 550 GSXB-50/21	Version acc. to exploded view no. 550 80 061 - 10/2012 as from serial no. 55067927	Version selon vue d'explosion no. 550 80 061 - 10/2012 à partir de no. de série 55067927
1	1	Getriebe vormontiert (Pos. 1-13)	550 24 364	550 24 364	Planetary gear pre-assembled (item 1-13)	Boîtier planétaire, pré-assemblé (rep. 1-13)
	1	Kupplungsstern	410 14 028	410 14 028	Coupling star	Etoile d'accouplement
2	1	Kupplungskäfig	420 24 023	420 24 023	Coupling cage	Cage d'accouplement
3	1	Aufnahme	550 24 234	550 24 234	Reception piece	Pièce de réception
4	1	Überwurfmutter	907 90 001	907 90 001	Union nut	Ecrou de liaison
5	2	Rillenkugellager	922 40 005	922 40 005	Grooved ball bearing	Roulement à billes
6	1	Kupplungswelle	550 24 238	550 24 238	Coupling shaft	Arbre d'accouplement
7	1	Sicherungsring	918 10 001	918 10 001	Circlip	Circlip
8	1	Sicherungsring	918 80 002	918 80 002	Circlip	Circlip
9	1	Planetengetriebe	550 24 200	550 24 200	Planetary gear	Boîtier planétaire
10	1	Zwischenwelle	550 24 231	550 24 231	Intermediate shaft	Arbre intermédiaire
11	1	Knebelüberwurfmutter	907 90 009	907 90 009	Union nut	Ecrou de liaison
12	1	Wellendichtring Ø 15/35 x 7 (NBR)	925 30 005	925 30 005	Shaft seal Ø 15/35 x 7 (NBR)	Joint à lèvres Ø 15/35 x 7 (NBR)
13	1	Zentrierflansch	550 24 349	550 24 349	Centring flange	Flasque de centrage
14	1	Zentrierscheibe	550 24 362	550 24 362	Centring disc	Disque de centrage
15	1	Gleitringdichtung (FKM) wahlweise Gleitringdichtung (FFKM)	958 25 077 958 25 097	958 25 077 958 25 097	Sliding ring gasket complete (FKM) optional Sliding ring gasket complete (FFKM)	Garniture d'étanchéité complète (FPM) facultatif Garniture d'étanchéité complète (Kalrez)
16	2	Kerbstift	914 74 009	914 74 009	Grooved pin	Goupille fileté
17	1	Torsionswelle (mit Kerbstift) Eintauchtiefe 700 mm	550 24 467	550 24 467	Shaft (with grooved pin) immersion length 700 mm	Axe-tige (avec goupille fileté) longueur 700 mm
	1	Torsionswelle (mit Kerbstift) Eintauchtiefe 1000 mm	550 24 470	550 24 470	Shaft (with grooved pin) immersion length 1000 mm	Axe-tige (avec goupille fileté) longueur 1000 mm
	1	Torsionswelle (mit Kerbstift) Eintauchtiefe 1200 mm	550 24 472	550 24 472	Shaft (with grooved pin) immersion length 1200 mm	Axe-tige (avec goupille fileté) longueur 1200 mm
	1	Gelenkwelle (mit Kerbstift) Eintauchtiefe 1500 mm	550 24 575	550 24 575	Cardan shaft (with grooved pin) immersion length 1500 mm	Arbre articulé (avec goupille fileté) longueur 1500 mm
18	1	Exzentrerschnecke (1.4571) wahlweise	550 14 020	550 14 020	Eccentric worm (stainless steel 316Ti) optional	Vis hélicoïdale excentrée (acier inox. 316 Ti) facultatif
	1	Exzentrerschnecke (1.2436 gehärtet)	550 14 241	550 14 241	Eccentric worm (stainless steel, hardened)	Vis hélicoïdale excentrée (acier, trempé)
19	1	Außenrohr Eintauchtiefe 700 mm	550 24 421	550 24 426	Outer tube immersion length 700 mm	Tube extérieur longueur 700 mm
	1	Außenrohr Eintauchtiefe 1000 mm	550 24 422	550 24 427	Outer tube immersion length 1000 mm	Tube extérieur longueur 1000 mm
	1	Außenrohr Eintauchtiefe 1200 mm	550 24 423	550 24 428	Outer tube immersion length 1200 mm	Tube extérieur longueur 1200 mm
	1	Außenrohr Eintauchtiefe 1500 mm	550 24 429	550 24 430	Outer tube immersion length 1500 mm	Tube extérieur longueur 1500 mm
20	1	Stator PTFE	550 24 271	-	Stator PTFE	Stator PTFE
	1	Stator PTFE mit Kohle	-	550 24 273	Stator PTFE with carbon	Stator PTFE avec charbon
21	1	Statormantel	550 24 424	550 24 425	Stator housing	Fourreau-stator
22	1	Potentialausgleich (Anschlusssteile) Fett für Wellendichtring	947 12 011 952 00 006	947 12 011 952 00 006	Equipotential bonding (connecting parts) Grease for shaft seal / kg	Compensation de potentiel (pièces de raccordement) Graisse pour joint à lèvres
Änderungen vorbehalten / Rights reserved to make alterations						Sous réserve de modifications