



FLUX

F 550 GS - 50/21
F 550 GS - 54/26

ab Serien-Nr.
from serial no.
à partir de
no. de série

550 09 400

Ersatzteilliste 550 80 041 · 07/04

*Exzentrerschneckenpumpe in Edelstahl 1.4571 (S)
Ausführung mit Planetengetriebe*

Spare parts list

*Eccentric worm-drive pump in stainless steel 316 Ti (S)
Version with planetary gear*

Liste de pièces de rechange

*Pompe à vis hélicoïdale excentrée en acier inox. (316 Ti)
Version avec boîtier planétaire*

FLUX

FLUX-GERÄTE GMBH
Talweg 12 · D-75433 Maulbronn
Tel. 070 43/101-0 · Fax 070 43/101-444
Fax International ++49 70 43 / 1 01 -555
info@flux-pumpen.de · www.flux-pumpen.de



Exzentrerschneckenpumpe
Eccentric Worm-drive Pump
Pompe à vis hélicoïdale excentrée

F 550 GS-50/21
F 550 GS-54/26

07/04

550 80 041

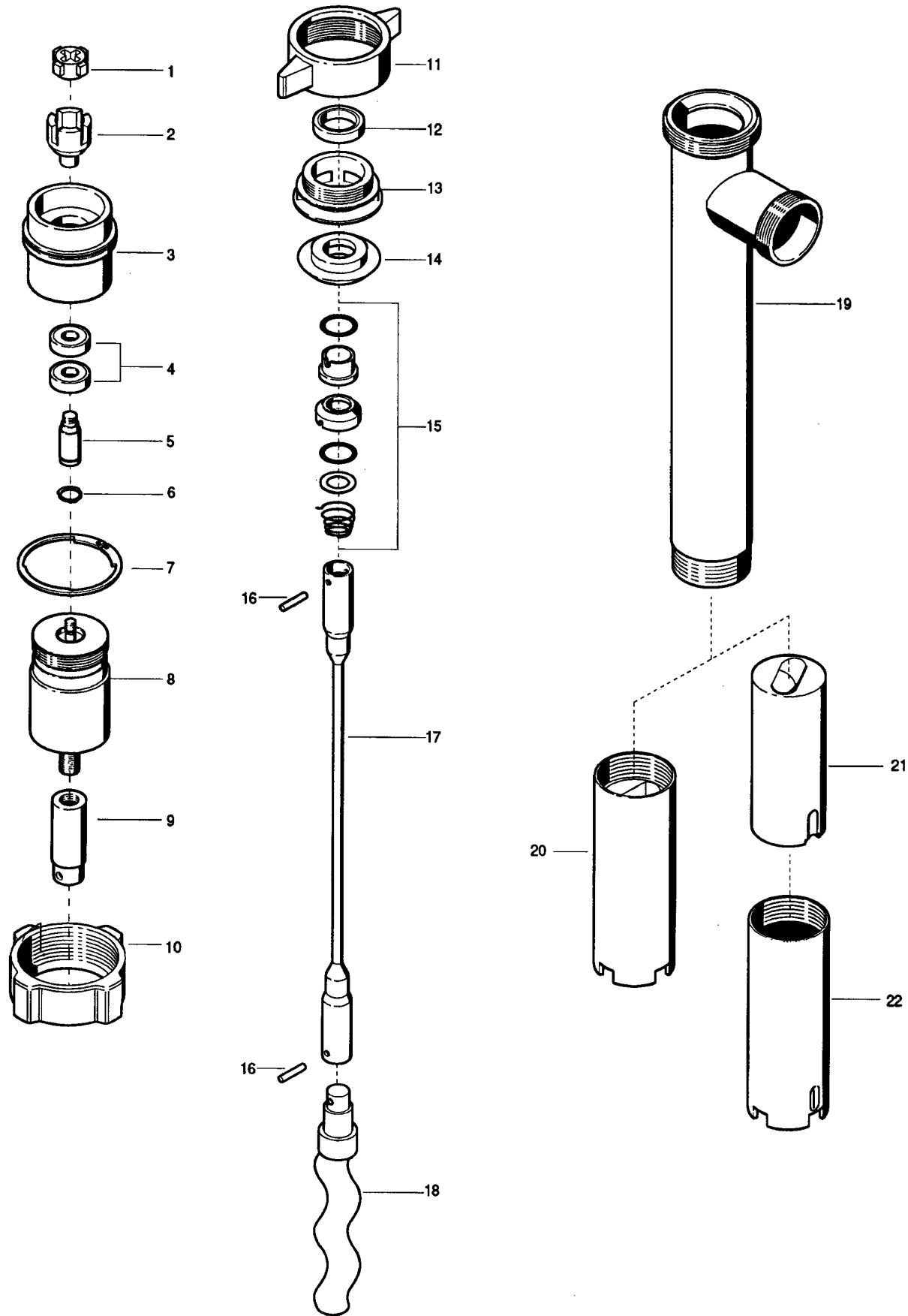

Änderungen vorbehalten.

Pos. Nr. Rep.	Stück/ Gerät Qty./ Unit Qté./ Unité	Bestellbezeichnung	Bestell-Nr. Part No. Référence		Description	Désignation
			F 550 GS-50/21	F 550 GS-54/26		
	1	Getriebe vormontiert (Pos. 1-13)	550 24 364	550 24 364	Planetary gear pre-assembled (Pos. 1-13)	Boîtier planétaire pré-assemblé (Rep. 1-13)
1	1	Kupplungsstern	410 14 028	410 14 028	Coupling star	Etoile d'accouplement
2	1	Kupplungskäfig	420 24 023	420 24 023	Coupling cage	Cage d'accouplement
3	1	Aufnahme	550 24 234	550 24 234	Reception piece	Pièce de réception
4	2	Rillenkugellager	922 40 005	922 40 005	Grooved ball bearing	Roulement à billes
5	1	Kupplungswelle	550 24 238	550 24 238	Coupling shaft	Arbre d'accouplement
6	1	Sicherungsring	918 10 001	918 10 001	Circlip	Circlip
7	1	Sicherungsring	918 80 003	918 80 003	Circlip	Circlip
8	1	Planetengetriebe	550 24 020	550 24 020	Planetary gear	Boîtier planétaire
9	1	Zwischenwelle	550 24 231	550 24 231	Intermediate shaft	Arbre intermédiaire
10	1	Überwurfmutter	907 90 001	907 90 001	Union nut	Ecrou de liaison
11	1	Überwurfmutter	907 90 009	907 90 009	Union nut	Ecrou de liaison
12	1	Wellendichtring	925 30 005	925 30 005	Shaft seal	Joint à lèvres
13	1	Zentrierflansch	550 24 349	550 24 349	Centering flange	Flasque de centrage
14	1	Zentrierscheibe	550 24 362	550 24 362	Centering disc	Disque de centrage
15	1	Gleitringdichtung (FPM) wahlweise	958 25 077	958 25 077	Sliding ring gasket (FPM) optional	Garniture d'étanchéité (FPM) facultatif
	1	Gleitringdichtung (Kalrez)	958 25 097	958 25 097	Sliding ring gasket (Kalrez)	Garniture d'étanchéité (Kalrez)
16	2	Kerbstift	914 74 002	914 74 002	Grooved pin	Goupille
17	1	Torsionswelle			Torsion shaft	Axe-tige
		Eintauchtiefe 700 mm	550 24 307	550 24 307	Immersion length 700 mm	Longueur 700 mm
		Eintauchtiefe 1000 mm	550 24 310	550 24 310	Immersion length 1000 mm	Longueur 1000 mm
		Eintauchtiefe 1200 mm	550 24 312	550 24 312	Immersion length 1200 mm	Longueur 1200 mm
18	1	Exzentrerschnecke (1.4571) wahlweise	550 14 020	550 14 031	Eccentric worm (316 Ti) optional	Vis hélicoïdale excentrée (316 Ti) facultatif
	1	Exzentrerschnecke (1.2436 gehärtet)	550 14 241	550 14 242	Eccentric worm (steel, hardened)	Vis hélicoïdale excent. (trempée)
19	1	Außenrohr			Outer tube	Tube extérieur
		Eintauchtiefe 700 mm	550 24 207	550 25 640	Immersion length 700 mm	Longueur 700 mm
		Eintauchtiefe 1000 mm	550 24 210	550 25 643	Immersion length 1000 mm	Longueur 1000 mm
		Eintauchtiefe 1200 mm	550 24 212	550 25 645	Immersion length 1200 mm	Longueur 1200 mm
20	1	Stator (Elastomer)			Stator (elastomer)	Stator (élastomère)
		NBR (z.B. Perbunan) schwarz	550 24 244	550 25 620	NBR (e.g. Perbunan) black	NBR (p.ex. Perbunan) noir
		NBR (z.B. Perbunan) weiß	550 24 248	550 25 621	NBR (e.g. Perbunan) white	NBR (p.ex. Perbunan) blanc
		FPM (z.B. Viton)	550 24 247	-	FPM (e.g. Viton)	FPM (p.ex. Viton)
		CSM (z.B. Hypalon)	550 24 253	550 25 622	CSM (e.g. Hypalon)	CSM (p.ex. Hypalon)
21	1	Stator kpl. (PTFE), bestehend aus	550 24 256	550 25 625	Stator cpl. (PTFE), comprising	Stator cpl. (PTFE), comprenant
		Einschubstator (PTFE)	550 24 271	550 25 626	Stator (PTFE)	Stator (PTFE)
22	1	Statormantel	550 24 241	550 25 624	Stator housing	Fourreau de stator
	1	Zubehör: Schlauchanschluss kpl., DN 25 bestehend aus:	959 04 002	959 04 002	Accessories: Hose connection cpl., DN 25 consisting of:	Accessoires: Raccord de flexible cpl., DN 25 comprenant:
	1	Schlauchstecker DN 25	959 05 005	959 05 005	Hose connector DN 25	Embout cannelé DN 25
	1	Knebelüberwurfmutter G 1 1/2	907 90 065	907 90 065	Nut for hose connector G 1 1/2	Ecrou-raccord G 1 1/2
	1	Flachdichtung	925 79 002	925 79 002	Flat seal	Joint plat
	1	Schlauchanschluss kpl., DN 32 bestehend aus:	959 04 002	959 04 002	Hose connection cpl., DN 32 consisting of:	Raccord de flexible cpl., DN 32 comprenant:
	1	Schlauchstecker DN 32	959 05 005	959 05 005	Hose connector DN 32	Embout cannelé DN 32
	1	Knebelüberwurfmutter G 1 1/2	907 90 065	907 90 065	Nut for hose connector G 1 1/2	Ecrou-raccord G 1 1/2
	1	Flachdichtung	925 79 002	925 79 002	Flat seal	Joint plat
	1	Schlauchanschluss kpl., DN 38 bestehend aus:	959 04 002	959 04 002	Hose connection cpl., DN 38 consisting of:	Raccord de flexible cpl., DN 38 comprenant:
	1	Schlauchstecker DN 38	959 05 005	959 05 005	Hose connector DN 38	Embout cannelé DN 38
	1	Knebelüberwurfmutter G 1 1/2	907 90 065	907 90 065	Nut for hose connector G 1 1/2	Ecrou-raccord G 1 1/2
	1	Flachdichtung	925 79 002	925 79 002	Flat seal	Joint plat

Rights reserved to make alterations

Sous réserve des modifications